

CARATTERISTICHE

PRODOTTO:	OLIO
CONTENITORE "RECIPIENTE MISURA" (DIRETTIVA 75/107/CEE)	
PESO VETRO:	~ 445 g
CAPACITA' RASO BOCCA:	1030 cc
CAPACITA' LIVELLO:	1000 cc
LIVELLO RIEMPIMENTO:	52 mm
COLORE VETRO:	1/2BIANCO
IMBOCCATURA:	P.P. 35 M UNI 10666
FORO MINIMO PASSANTE:	20.0 mm
RESISTENZA AL CARICO ASSIALE (UNI 9035):	300 Kg
RESISTENZA ALL'URTO (UNI 9302):	70 cm/s

TOLLERANZE:

CAPACITA' (CET.I.E. DT 2):	± 10.0 cc
VERTICALITA' (CET.I.E. DT 2):	± 3.0 mm
OVALIZZAZIONE CORPO (CET.I.E. DT 2):	± 1.6 mm

TRATTAMENTI SUPERFICIALI:

A CALDO (CET.I.E. DT 13):	SI
A FREDDO (CET.I.E. DT 13):	SI

CONTENITORE CONFORME AL D.M. ITALIANO DEL 21/03/1973 DISCIPLINA IGIENICA DEGLI IMBALLAGGI, RECIPIENTI, UTENSILI, DESTINATI A VENIRE IN CONTATTO CON LE SOSTANZE ALIMENTARI O CON SOSTANZE D'USO PERSONALE, E SUCCESSIVI AGGIORNAMENTI (RECEPIMENTO DIRETTIVE 82/711/CEE, 82/572/CEE 90/128/CEE, 92/39/CEE E SUCCESSIVI AGGIORNAMENTI).

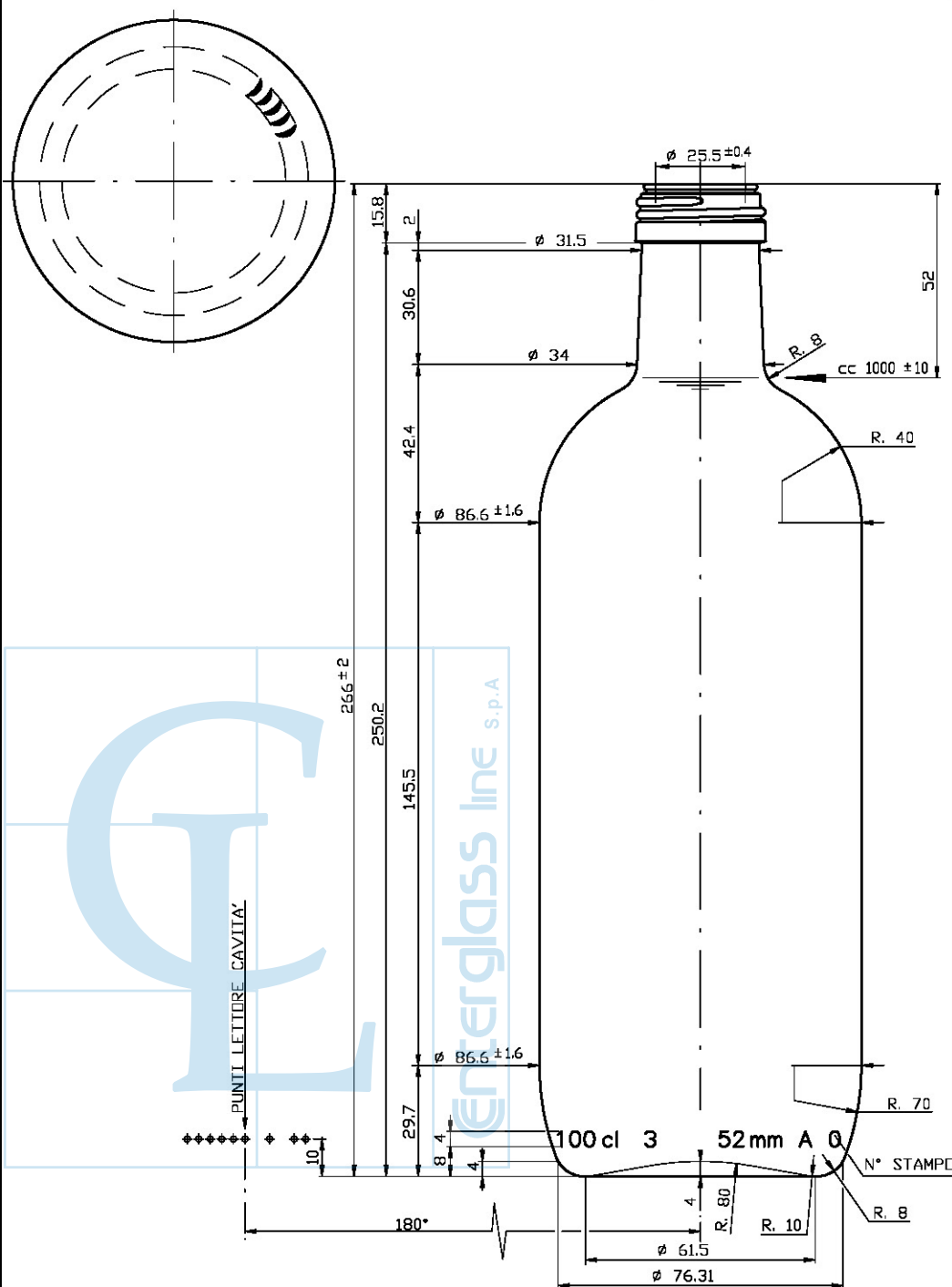

PALLETTIZZAZIONE

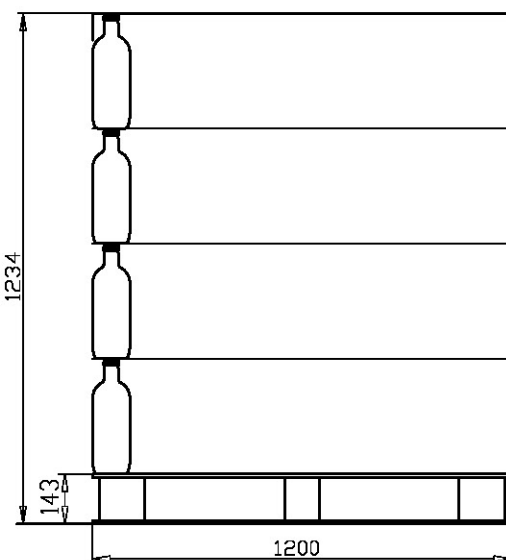
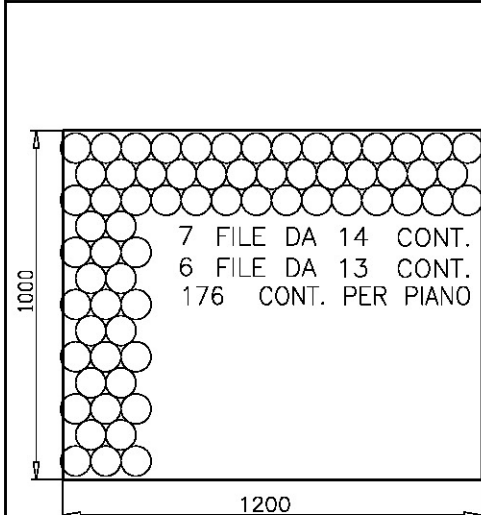

Piani n°	4
N° contenitori pallet	704
Peso vetro pallet Kg	313,3
Peso lordo pallet Kg	333,3
Altezza pallet mm	1234
Tipo pedana	TF
Intercalare	Plastica
Coperchio	Cartone
Tubolare	Polietilene
Intercalare sotto cappello	NO
Reggia	NO
Foglio su pianale (80 my)	SI

Per accettazione

Data